

# Especificaciones Técnicas

## RE-1600

**requíez**  
LA MEJOR LÍNEA DE SILLAS Y SILLONES PARA OFICINA



### Mecanismo

- 1 Reclinamiento de rodilla con regulador de tensión
- 2 3 posiciones de bloqueo y sistema antishock.
- 3 Asiento Slider.

### Materiales

De 5 puntas elaborada en nylon reforzado, con cinturón de acero.  
Brazos de polipropileno.  
Asiento tapizado en telas opcionales.  
Poliuretano inyectado de alta densidad.  
Mecanismo elaborado con placa de acero cal.10

### Otros

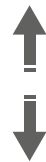

Elevación  
Neumática



Cabecera  
tapizada



Descansa brazos  
3D ajustables en  
altura, giratorios y  
codera deslizante de  
poliuretano.



Respaldo  
ergonómico con  
soporte lumbar  
ajustable.

### Dimensiones

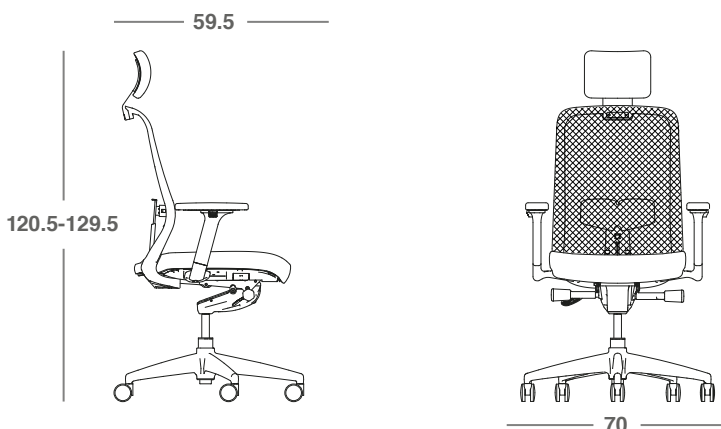

\*Medidas en cm

grupo **requíez**®

### Ajuste de asiento

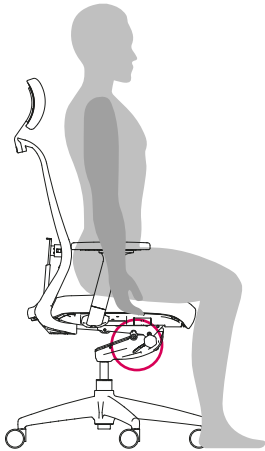

Para subir el asiento, jale la perilla derecha hacia arriba mientras quita su peso del mismo.

Para bajar el asiento, jale la perilla hacia arriba mientras pone su peso del mismo



Para ajustar la profundidad del asiento, presione la palanca que se encuentra debajo del asiento y de modo manual deslice hacia adelante y atrás hasta encontrar la posición deseada, la parte interna de su rodilla debe de tener 2 cm (o dos dedos) de distancia del asiento.

### Ajuste de cabecera

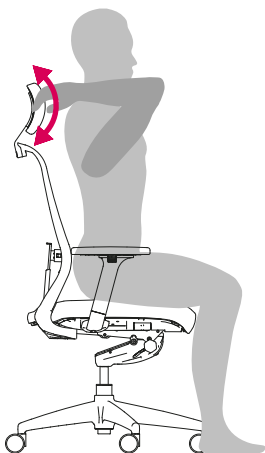

La cabecera cuenta con diferentes posiciones, para ajustarla, gire hacia arriba y abajo la cabecera hasta encontrar la posición deseada.

### Ajuste de reclinamiento.

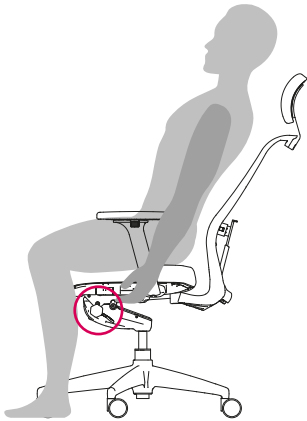

Para ajustar el reclinamiento del respaldo active la palanca izquierda synchro y recline su espalda hasta la posición deseada, para bloquear el respaldo en la posición, vuelva a activar la palanca, hay disponibles 4 posiciones diferentes.

### Ajuste de descansa brazos

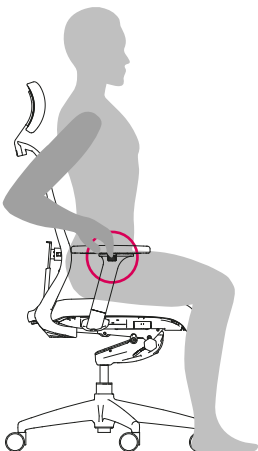

Para ajustar la altura, active los botones de altura y regule la posición del descansa brazos hacia arriba y abajo, desactive los botones cuando tenga la posición deseada.



Los pads se pueden ajustar hacia adelante, atrás y rotándolos

\*Retire todas las piezas del empaque, verifique todas las piezas antes de comenzar.

## TABLA DE PARTES

PZA.	CANT.	DESCRIPCIÓN	PZA.	CANT.	DESCRIPCIÓN	PZA.	CANT.	DESCRIPCIÓN
1	5	Rodajas	6	1	Asiento	10	1	Respaldo
2	1	Base	7	1	Mecanismo	11	1	Llave Allen M5
3	1	Pistón	8	4	Tornillos de Mecanismo 7 x 38 (17) mm	12	1	Cabecera
4	2	Descansa Brazos				13	2	Tapa de Cabecera
5	6	Tornillos de Descansa Brazos 6 x 45 mm	9	3	Tornillos Respaldo 8 x 16 mm	14	2	Tornillos Cabecera 6 x 20 mm

### 1

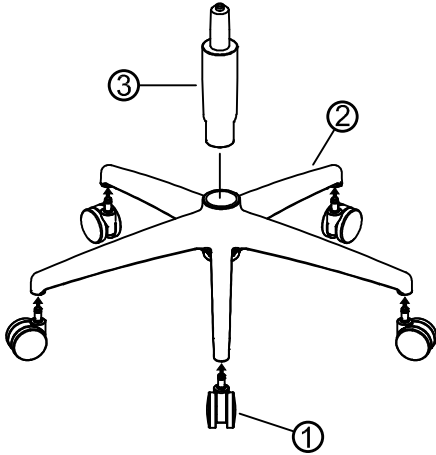

### 2

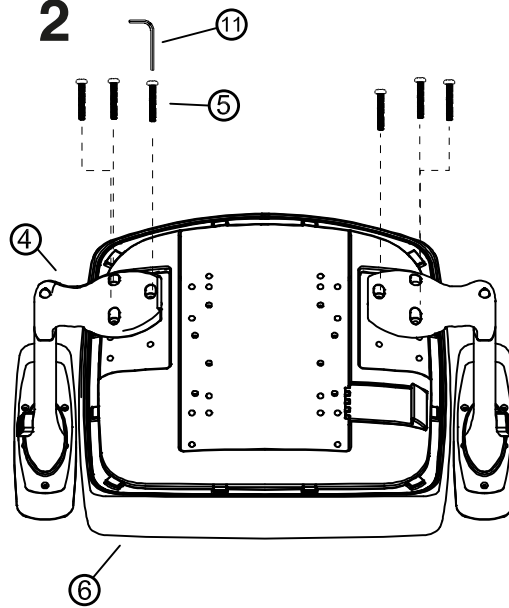

### 3

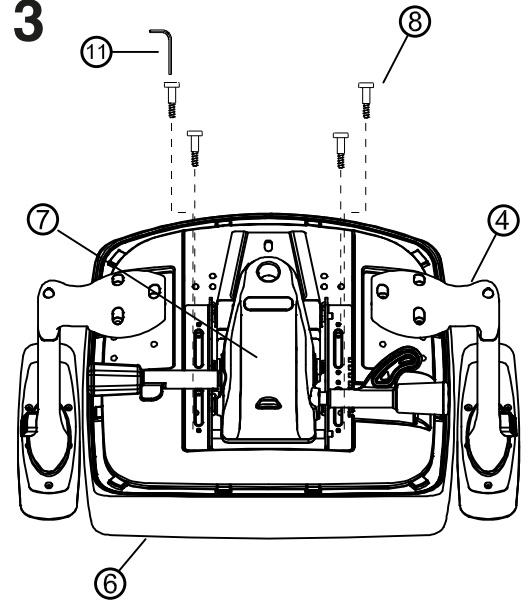

### 4

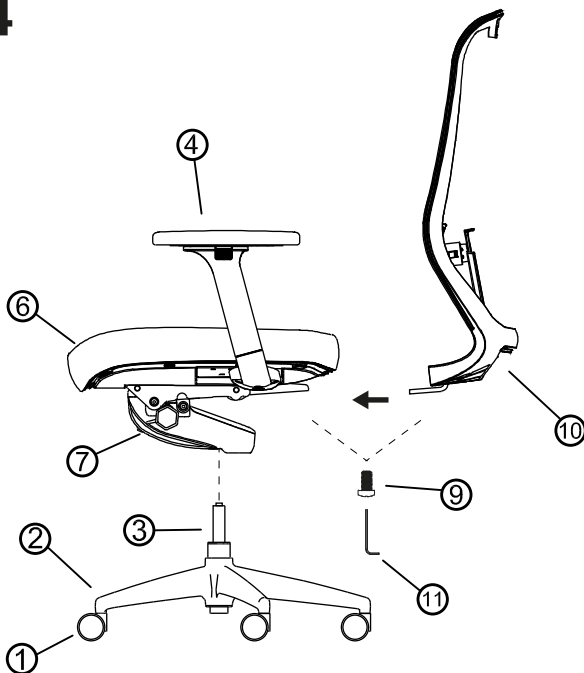

### 5

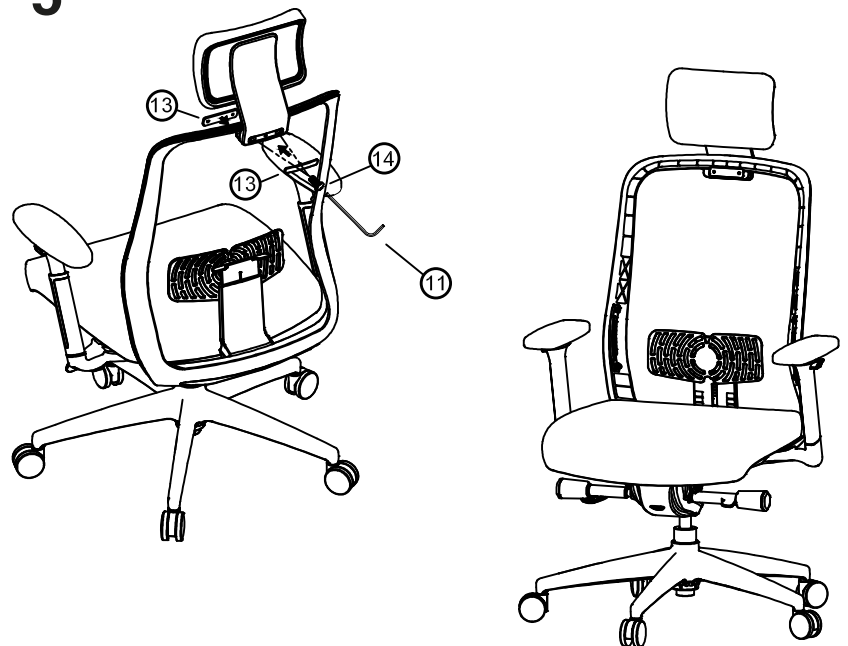

### ATENCIÓN

- Estas instrucciones son solo para armado de la silla. Los dibujos son ilustrativos y puede haber diferencia.
- Algunos tornillos pueden estar preensablados, en caso de estarlo, ignoren ese paso.
- Remueva todos los elementos del empaque verificar todas las piezas antes de armar.

### MANTENIMIENTO PREVENTIVO Y CUIDADOS

- Si falta alguna parte, se encuentra rota, dañada o desgastada, no utilice el producto hasta que la parte sea reemplazada utilizando piezas autorizadas.
- Tirar el empaque en un contenedor apropiado.
- Ignorar las instrucciones de uso podría causar serios daños.
- Cada seis meses, favor de revisar los componentes se encuentren debidamente apretados y en su lugar para garantizar su buen uso.